

## Rychlé naprogramování Avant X pomocí PC/tabletu/smartphonu

### Krok 1 Propojení s PC nebo tabletem/smartphonem

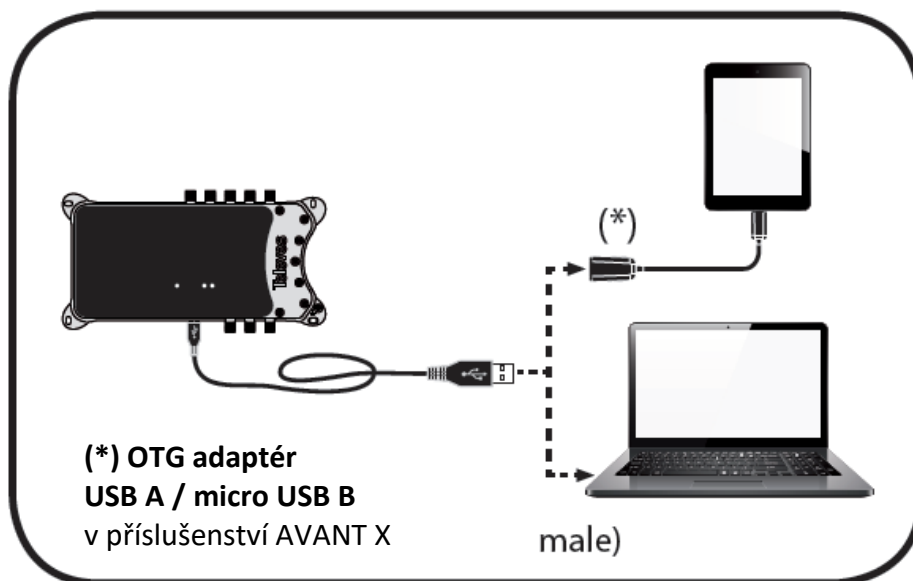

Propojte AvantT X s PC pomocí kabelu USB – micro USB.

Propojte AvantT X s tabletem/smartphonem pomocí kabelu USB – micro USB a adaptéru OTG (v příslušenství). **POZOR! Adaptér OTG musí být zapojena do tabletu/smartphone!**

Zapněte Avant X a spusťte software ASuite.

### Krok 2 NASTAVENÍ FILTRŮ

na obrazovce **VHF/UHF** nastavit

- **napájení** +12V/50mA do vstupů VHF/UHF 1 až VHF/UHF 4 (OFF/ON/AUTO)
- **filtry** pro jednotlivé vstupy (vstupní a výstupní kanál nebo skupina až čtyř sousedních kanálů, max. 32 filtrů)
- **výstupní úroveň** pro UHF pásmo a příp. náklon
- zapnout nebo vypnout **FM pásmo** (pro Android je nastavení FM na další obrazovce, ke které se dostanete potažením vlevo)

### Krok 3 ULOŽENÍ KONFIGURACE

odeslat konfiguraci do Avant X PRO kliknutím na ikonu 

### Krok 4 SPUŠTĚNÍ NASTAVENÍ

spustit automatické nastavení výstupní úrovně kliknutím na ikonu 

Na obr. **ADJUST** lze u jednotlivých filtrů korigovat úroveň signálu v rozsahu +/- 3dB.

Na obr. **MONITORING** lze zkontrolovat úroveň a kvalitu signálů na výstupu zesilovače a kliknutím na ikonu **PDF** lze vygenerovat protokol o instalaci (pouze u verze PRO).

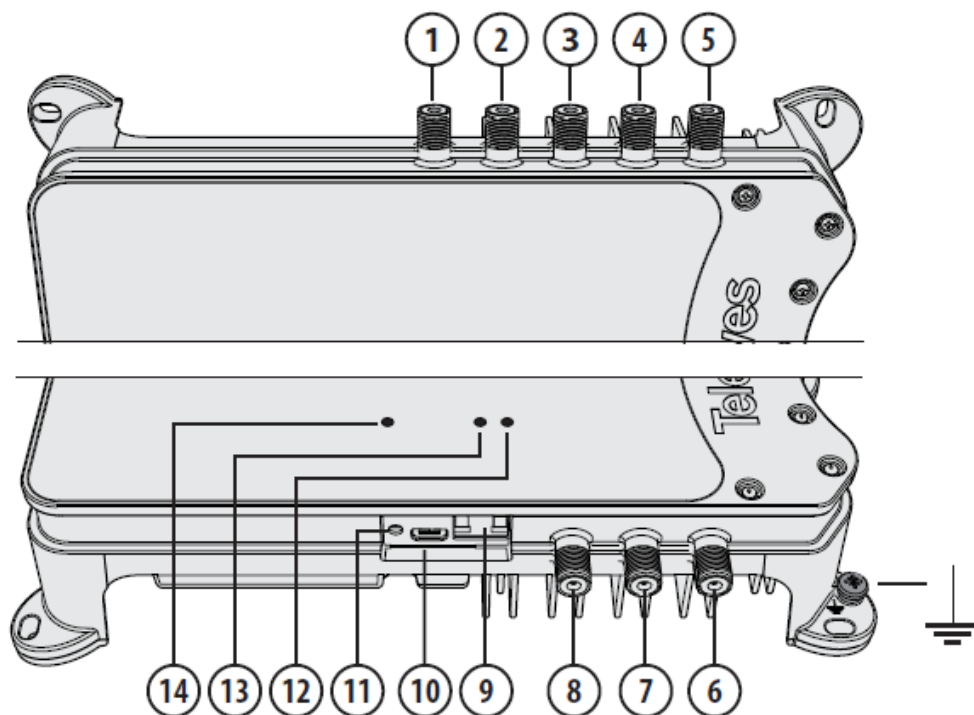

- 1 vstup VHF/UHF 1
- 2 vstup VHF/UHF 2
- 3 vstup VHF/UHF 3
- 4 vstup VHF/UHF 4
- 5 vstup SAT (pouze u verze SAT)
- 6 výstup TV+SAT (pouze u verze SAT)
- 7 výstup zesilovače
- 8 vstup FM
- 9 konektor pro připojení programátoru PCT
- 10 konektor micro USB pro připojení PC nebo smartphonu/tabletu
- 11 tlačítko READJUST pro znovuspuštění procesu automatického nastavení výstupní úrovně nebo pro automatické naprogramování (pouze u verze PRO)
- 12 LED indikátor chyby
- 13 LED indikátor probíhajícího procesu nastavení
- 14 LED indikátor provozu zesilovače
- 15 síťový napájecí konektor

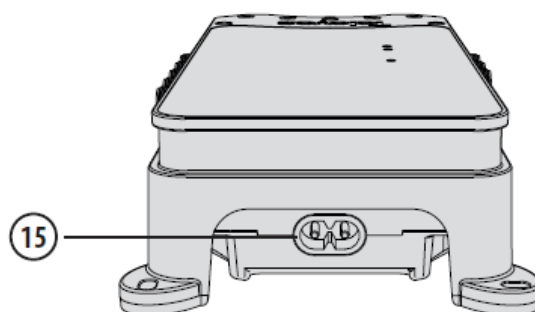

V případě jakýchkoliv technických problémů s instalací nebo provozem zařízení se můžete obrátit na naši **technickou podporu**:

**tel.: 519 374 090, 519 323 451** (po-pá 8 až 16 hod)

**e-mail: [servis@antech.cz](mailto:servis@antech.cz)**

## Rychlé naprogramování Avant X pomocí funkce autoprogramování (pouze u verze PRO ref.532121)

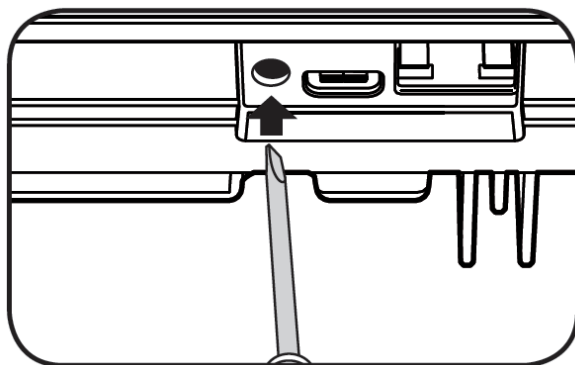

**Dlouhým stiskem tlačítka READJUST (>5 sec)** se spustí plně automatické naprogramování zesilovače. V tomto režimu Avant X vyhledá užitečné signály na vstupech VHF/UHF 1 až VHF/UHF 4 a přiřadí jim filtry.

Proces je indikován blikáním LED ADJUST a může trvat několik minut. Výstupní úroveň je nastavena na 112 dBuV. FM pásmo je vypnuto.

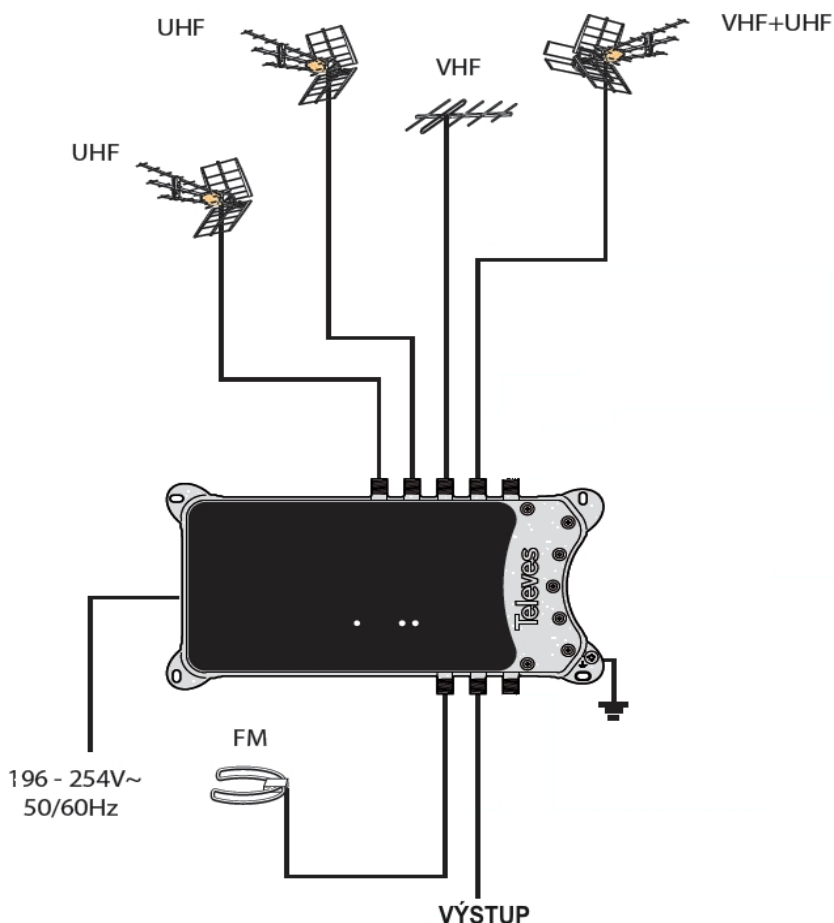

## Rychlé naprogramování Avant X pomocí programátoru PCT

### Krok 1 Připojte programátor k Avant X

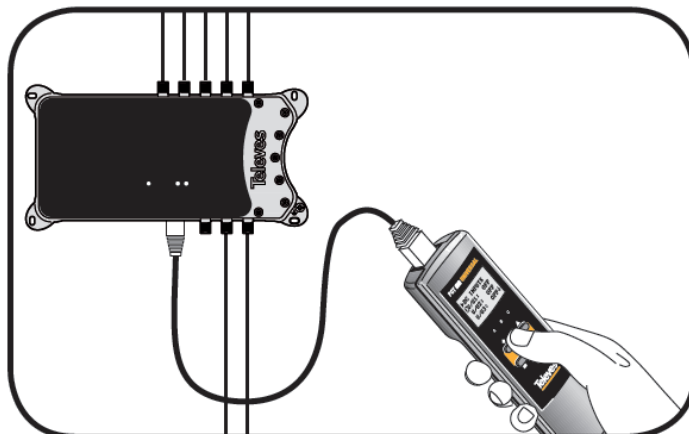

- *krátký stisk – cyklické přepínání mezi jednotlivými menu*
- *krátký stisk – výběr nastavovaného parametru (pozice kurzoru je indikována blikáním)*
- ▲▼ *nastavení parametrů na pozici kurzoru*

### Krok 1 menu DC INPUTS

nastavte napájení +12V/50mA do vstupů VHF/UHF 1 až VHF/UHF 4 (OFF/ON/AUTO)

### Krok 2 menu VHF/UHF 1 až VHF/UHF 4

nastavte filtry pro jednotlivé vstupy (vstupní a výstupní kanál nebo kanály)

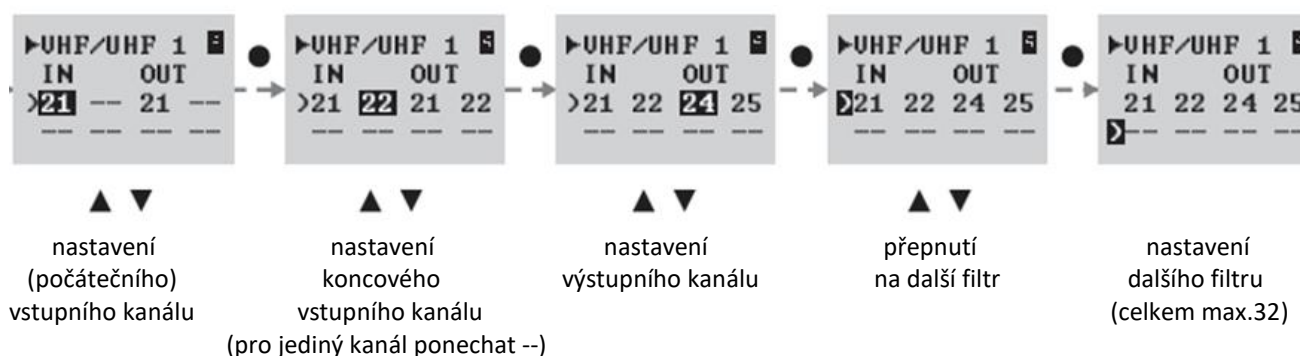

### Krok 3 menu LEVEL OUT

nastavte výstupní úroveň pro UHF pásmo a příp. náklon

### Krok 4 menu FM CONFIG

zapněte nebo vypněte FM pásmo

### Krok 5 uložení a spuštění automatického nastavení výstupní úrovně

dlouhým stiskem ■ spusťte proces automatického nastavení

V menu **OFFSET** lze u jednotlivých filtrů korigovat úroveň signálu v rozsahu +/- 3dB.

V menu **MON** lze zkontrolovat úroveň a kvalitu výstupního signálu (u verze PRO).